

Der Gesundheitstag 2008 mit dem Thema

"Rund um Büro,
Bewegung und Haut"

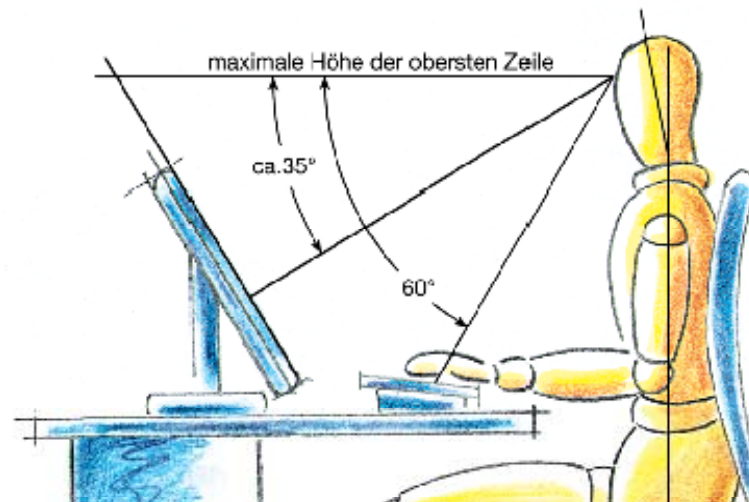



Der Gesundheitstag wurde eröffnet durch Frau Prof. Wendorf (VP 3).

AK-Gesundheitsförderung



Betriebsärztlicher Dienst



Sicherheitstechnische Dienste
und Umweltschutz



TU-Sport



Sozialer Dienst



Schwerbehindertenvertretung



Kollegiale Suchtberatung



Servicebereich Weiterbildung



IV D Team Vertragsmanagement

Personalrat



112 Personen haben auf eine anonymisierte Befragung geantwortet:

- 74 fanden die Veranstaltung sehr gut
- 37 fanden sie gut

1 Fragebogen wurde leer abgegeben

Aus den Antworten lassen sich folgende Wünsche ableiten:

- häufiger anbieten/Veranstaltung wiederholen
- Anwesenheit von AnsprechpartnerInnen aus der Personalstelle erwünscht
- nicht in den Ferien anbieten
- Angebote für Kinder aufnehmen
- Sitzgelegenheiten anbieten
- mobile Massage oder auch Shiatsu ins regelmäßige Angebot aufnehmen ggf. auch mit Gebühr

Weitere Informationen können sie abrufen auf der Homepage der Weiterbildung unter

http://www.wb.tu-berlin.de/menue/gesundheitstag_-_2008/

Haben Sie noch Anregungen oder Wünsche für den nächsten Gesundheitstag?

Schicken Sie eine E-Mail unter

anders@wb.tu-berlin.de